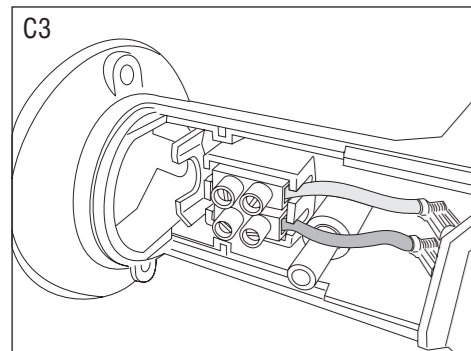
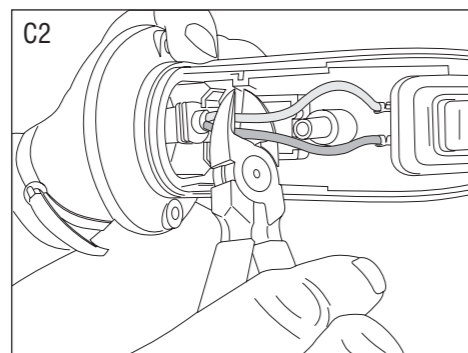
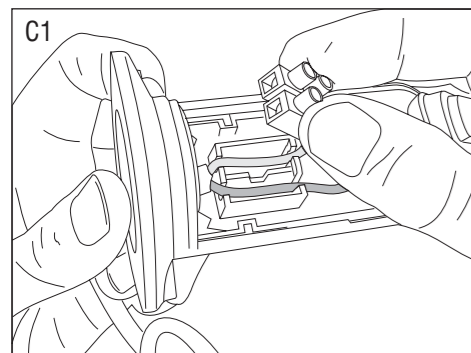
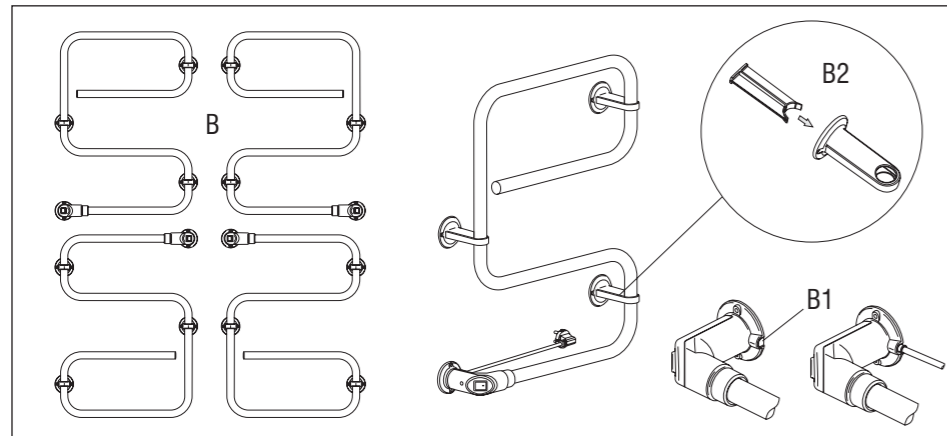
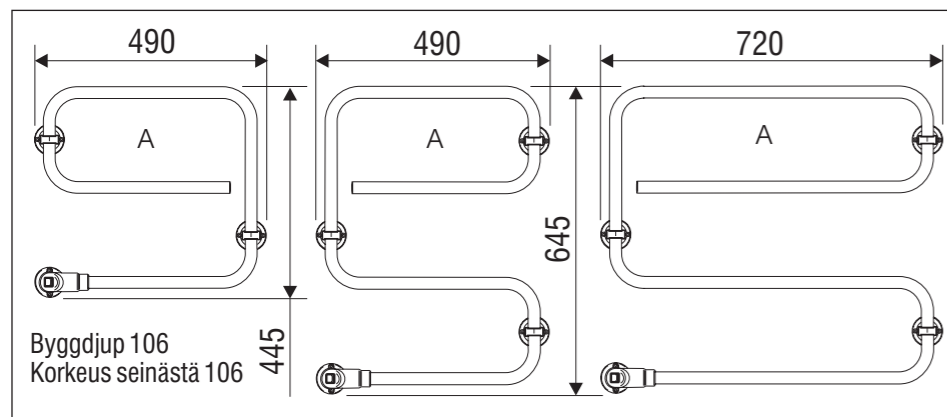

	PAX TR 45	PAX TR 65	PAX TR 85
Vit:	E 94 128 00 RSK 875 73 70 3501-1	E 94 128 06 RSK 875 73 73 3503-1	E94 128 12 RSK 875 73 76 3505-1
Krom:	E 94 128 02 RSK 875 73 71 3501-2	E 94 128 08 RSK 875 73 74 3503-2	E94 128 14 RSK 875 73 77 3505-2
Guld:	E 94 128 04 RSK 875 73 72 3501-3	E 94 128 10 RSK 875 73 75 3503-3	E94 128 16 RSK 875 73 78 3505-3

**Tekniska uppgifter / Technical data / Tekniset tiedot**

Spänning / Voltage / Jännite 220 - 240V ~, 50 - 60 Hz
Effekt / Power / Tehokäyttö 40WTr45, 60WTr65, 80WTr85
Kapslingsklass / Degree of protection / Koteloitiluokka
▲ IP 44

Dubbelisolerad / Dubbel insulated / Kaksoiseristetty
Certifikat / Approvals / Sertifikaatti

CE - märkning enl. direktiv LVD, EMC.
CE marking acc. To Directive.
CE Markentä LVD, EMC mukaan.

Service

PAX Electro Products AB
Box 72, SE-640 30 Hälleforsnäs Sweden Tel. +46 (0)157 - 756 00
Fax. +46 (0)157 - 756 10, Internet:www.pax.se E-mail:info@pax.se

PAX Handdukstorkar TR45, TR65 och TR85 är en praktisk torkserie som snabbt och effektivt torkar handdukar, småtvätt, vantar och andra kläder. Godkänd för montering i våtrum men kan även monteras i t.ex. hallar. PAX TR- serien är en elektrisk handdukstork som levereras med 1.5 m anslutningsladd försedd med stickpropp.

Handdukstorkens montering

OBS Torkens kopplingshus och tillika fjärde väggfäste är vid leverans anpassat för dold elanslutning. **Dold elanslutning för ledningar kommande via rör i vägg får endast utföras av en behörig elinstallatör.**

Handdukstorken uppnår en temperatur av ca 60°C vilket kan upplevas obehagligt att vidröra. Om möjligt tillse därför att torken monteras utom räckhåll för små barn.

Montering av tork på vägg för elanslutning med medlevererad sladd till 230 V uttag:

Handdukstorken är -märkt och skall ej jordas. Lekman får montera torken då den medlevererade sladden med stickpropp skall användas. Börja med att avlägsna den lilla plasthinnan i kabelgenomföringen innan torken monteras, se figur B1. (OBS att eluttag i våtutrymmen måste föregås av jordfelsbrytare) Då torken skall monteras på trävägg är det alltid en fördel att kunna skruva torken i någon av väggens regler. Torken kan monteras i de positioner som beskrivs i figur B

- 1 Torken levereras med tre lösa väggfästen med tillhörande insatser (se figur B2) Väggfästena träas på röret till önskad position varefter insatsen pressas in mot röret så väggfästet blir hängande i avsedd position, därefter kan markering för borrning göras för både kopplingshus och väggfästen.
- 2 Tillse att torken blir stadigt monterad, medlevererade skruvar lämpar sig för underlag av trä eller vid "pluggning" i betongväggar. Om ej regel eller annat trä finns att tillgå rekommenderas skruvankare ("Emhart Molly").
- 3 Anslut stickproppen och sätt torkens brytare i position 1, torken når maximal temperatur Efter ca en halvtimme.

Montering av tork på vägg för dold elanslutning utan medlevererad sladd:

Får endast utföras av behörig elinstallatör. Handdukstorken är -märkt och skall ej jordas. Då torken skall monteras på trävägg är det alltid en fördel att kunna skruva torken i någon av väggens regler. Torken kan monteras i de positioner som beskrivs i figur B

- 1 Börja med att avlägsna den förmonterade sladden med stickpropp enligt följande. Skruva bort luckan på kopplingshuset och lyft upp plinten så kablarna blir frilagda enligt figur C1. Klipp därefter av de lösa ledningarna enligt figur C2. (Klipp ej för korta ledningar) Sladden kan sedan föras ur sitt fäste och frigöras från torken, OBS en lös sladd med stickpropp kan medföra livsfara, tillse att den ej kommer i orätta händer.
- 2 Avisolera ledningarna och anslut dem i plinten enligt figur C3.
- 3 Torken levereras med tre lösa väggfästen med tillhörande insatser (se figur B2) Väggfästena träas på röret till önskad position varefter insatsen pressas in mot röret så väggfästet blir hängande i position enligt figur A. Placera kopplingshuset över VP- rör och markera därefter för borrning för både kopplingshus och väggfästen.
- 4 Tillse att torken blir stadigt monterad, medlevererade skruvar lämpar sig för underlag av trä eller vid "pluggning" i betongväggar. Om ej regel eller annat trä finns att tillgå rekommenderas skruvankare ("Emhart Molly").
- 5 Anslut fas och nolledare i plintens lediga anslutningar, se figur C3, spänningssätt därefter. Sätt torkens brytare i position 1, torken når maximal temperatur efter ca en halvtimme.

Rengöring**Utvändig rengöring:**

Handdukstorken kan torkas av med fuktad trasa och diskmedel.

Lösningsmedel får ej användas.**Tillbehör**

Temperaturreglering.

PAX Towel rails TR45, TR65 and TR85 is a practical series for fast and effective drying of towels, small laundry items, mittens and other clothing. Approved for installation in bathrooms but may also be installed in, e.g., hallways. The PAX TR-series is an electric towel rail which is delivered with a 1,5 m connecting cable with plug.

Towel rail installation

NOTE! The towel rail's connection housing and fourth wall bracket are adapted for concealed electric connection when delivered.

Concealed electric connection for leads routed in wall conduits may only be performed by a certified electrician.

The towel rail reaches a temperature of approx. 60 °C, which may feel warm to touch. If possible, install the towel rail out of reach of small children.

Installation of towel rail on wall for electric connection with supplied cable for 230 V power outlet:

The towel rail is -marked and shall not be grounded. Laypersons may install the towel rail as the supplied cable with plug can be used. Begin by removing the small plastic film in the cable leadthrough before installing the towel rail, see fig. B1. (NOTE! Electric power outlets in bathrooms must be preceded by a ground fault interrupter.) When the towel rail is to be installed on a wooden wall, it is always advantageous to be able to fasten the towel rail with screws to a wall stud. The towel rail can be installed in the positions described in fig. B.

- 1 The towel rail is supplied with three loose wall brackets incl. inserts (see fig. B2). The wall brackets are installed on the pipe to the desired position, after which the insert is pressed in against the pipe so that the wall bracket hangs in the intended position, then markings can be made for drilling holes for both connection housing and wall brackets.
- 2 Make sure that the towel rail is installed securely, the supplied screws are suitable wall materials of wood or with "plugs" in concrete walls. If wooden stud or other wood is not available, screw anchor is recommended ("Emhart Molly").
- 3 Connect the plug and set the towel rail's switch in position 1, the towel rail reaches max. temperature after approx. half an hour.

Installation of towel rail on wall for concealed electric connection without supplied cable:

May only be performed by a certified electrician.

The towel rail is -marked and shall not be grounded. When the towel rail is to be installed on a wooden wall, it is always advantageous to be able to fasten the towel rail with screws to a wall stud. The towel rail can be installed in the positions described in fig. B.

- 1 Begin by removing the pre-installed cable with plug as follows. Screw away the cover on the connection housing and lift up the connection block so that the leads are exposed acc. to fig. C1. Then cut the loose leads acc. to fig. C2. (Do not cut leads too short!) The cable can then be moved from its bracket and disconnected from the towel rail. NOTE! A loose cable may be a fatal risk make sure that it does not end up in the wrong hands.
- 2 Remove insulation from the leads and connect them in the connection block acc. to fig. C3.
- 3 The towel rail is supplied with three loose wall brackets incl. inserts (see fig. B2). The wall brackets are installed on the pipe to the desired position, after which the insert is pressed in against the pipe so that the wall bracket hangs in the position acc. to fig. A. Place the connection housing over the VP-pipe, then markings can be made for drilling holes both for connection housing and wall brackets.
- 4 Make sure that the towel rail is installed securely, the supplied screws are suitable wall materials of wood or with "plugs" in concrete walls. If wooden stud or other wood is not available, screw anchor is recommended ("Emhart Molly").
- 5 Connect phase and neutral lead in the block's available connections, see fig. C3, then turn on the electric power. Set the towel rail's switch in position 1, the towel rail reaches max. temperature after approx. half an hour.

Cleaning**External cleaning:**

The towel rail should be wiped off with a damp cloth and dishwashing liquid.

Solvents may not be used.

Accessories

Temperature control.

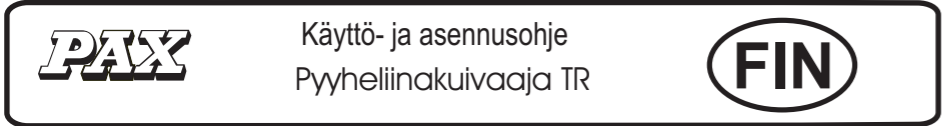

PAX pyyheliinakuivaimet TR45, TR65 ja TR85 on käytännöllinen kuivaussarja joka kuivaa pyyheliinat, vanttuut sekä muut vaatteet nopeasti ja tehokkaasti.

Hyväksytyt asennettavaksi märkätiloihin mutta voidaan myös asentaa esim. eteiseen.

PAX TR-sarja on sähköinen pyyheliinakuivaaja joka toimitetaan pistokevarustetulla 1,5 m johdolla.

Пyyheliinakuivaimen asennus

HUOM. Kuivaajan liitäntäkotelo ja sekä neljäs seinäkiinnitys ovat toimittaessa sopeutettu upotettuun sähköasennukseen.

Upotetun sähköasennuksen saa ainoastaan valtuutettu sähköasentaja suorittaa.

PAX TR85 pyyheliinakuivaaja, jossa on sisäänrakennettu 1,5 m:n sähköjohto.

Pyyheliinakuivaajan lämpö saavuttaa noin 60 °C mikä voi kosketuksessa tuntua epämiellyttävältä. Pidä huoli siitä että kuivaaja asennetaan siten että pienet lapset eivät ylety siihen.

PAX TR85 pyyheliinakuivaaja, jossa on sisäänrakennettu 1,5 m:n sähköjohto.

Sähköasennus mukanaolevan johdon kanssa 230V pistorasiaan.

Pyyheliinakuivaaja on ☐-merkitty jota ei maadoiteta.

Maallikko saa asentaa kuivaajan silloin kun mukanaolevaa pistoketta käytetään.

Poista kaapeliläpikytkenässä oleva pieni muovikelmu ennen kuin kuivain asennetaan, katso kuvio B1. (HUOM. märkätiloissa oleva pistorasia täytyy edeltää vikavirtakatkaisimella.)

Jos kuivain asennetaan puuseinään, on etu että se ruuvataan kiinni seinän pystytukeen. Kuivain voidaan asentaa kuvio B mukaisesti.

- Kuivain toimitetaan kolmella seinäkiinnityksellä ja niihin kuuluvat sisämuotit (katso kuvio B2) Seinäkiinnitykset vedetään putken päälle haluttuun asentoon ja sisämuotti työnnetään putkeen niin että seinäkiinnitys jää riippumaan tarkoitettuun asentoon. Sen jälkeen voidaan tehdä porausmerkki liitäntäkotelolle ja seinäkiinnitykselle.
- Kuivaaja tulee asentaa tukevasti, mukana olevat ruuvit soveltuvat puuseinään tai betoniseinän tukkimiseen.

Jos seinässä ei ole pystytukea tai seinä ei ole puusta suositellaan ruuviankkuria ("Emhart Molly").
- Kytke pistoke seinään ja aseta kuivaajan katkaisija positio 1:een. Kuivaaja saavuttaa maksimilämpötilan noin puolen tunnin jälkeen.

Upotettu sähköasennus ilman mukanaolevaa sähköjohtoa: Asennuksen saa ainoastaan suorittaa valtuutettu sähköasentaja.

Pyyheliinakuivaaja on ☐-merkitty jota ei maadoiteta.

Jos kuivain asennetaan puuseinään, on etu että se ruuvataan kiinni seinän pystytukeen. Kuivain voidaan asentaa kuvio B mukaisesti.

- Poista esikoottu johto kuivaajasta seuraavasti.

Ruuvaa irti liitäntäkotelon luukku ja poista liitäntäkappale siten että kaapelit vapautuvat, katso kuvio C1. Leikkaa sen jälkeen irtonaiset johdot, katso kuvio C2. (Älä leikkaa johtoja liian lyhyiksi.) Johto voidaan tämän jälkeen poistaa kiinnikkeestä ja vapauttaa kuivaajasta, HUOM. irtonainen sähköjohto pistokkeella voi aiheuttaa hengenvaaraa, pidä huoli siitä että se ei joudu vääriin käsiin.
- Poista eristys johdoista ja liitä johdot liitäntäkappaleeseen, katso kuvio C3.
- Kuivain toimitetaan kolmella seinäkiinnityksellä ja niihin kuuluvat sisämuotit (katso kuvio B2) Seinäkiinnitykset vedetään putken päälle haluttuun asentoon ja sisämuotti työnnetään putkeen niin että seinäkiinnitys jää riippumaan, katso kuvio A.

Sijoita liitäntäkotelo sähköjohtojen päälle ja tee merkit porausta varten liitäntäkoteloon sekä seinäkiinnityksiin.
- Kuivaaja tulee asentaa tukevasti, mukana olevat ruuvit soveltuvat puuseinään tai betoniseinän tukkimiseen.

Jos seinässä ei ole pystytukea tai seinä ei ole puusta suositellaan ruuviankkuria ("Emhart Molly").
- Kytke vaihe ja nolla liitäntäkappaleen vapaisiin johtoihin, katso kuvio C3, ja laita jännite päälle sen jälkeen. Aseta kuivaajan katkaisija position 1:een. Kuivaaja saavuttaa maksimilämpötilan noin puolen tunnin jälkeen.

Puhdistus

Ulkopuolinen puhdistus:

Pyyheliinakuivaaja voidaan puhdistaa kostealla pyyhkeellä ja astianpesuaineella.

Liutusaineita ei saa käyttää.

Lisätarvikkeet

Lämpötilansäädin.



PAX Håndkjetørker TR45, TR65 og TR85 er en praktisk tørkerserie som raskt og effektivt tørker håndklær, småvask, votter og andre klær. PAX Håndkjetørker er godkjent for montering i våtrom, men kan med fordel benyttes andre steder som for eksempel i gangen. PAX TR-serien er en elektrisk håndkjetørker som leveres med forkoblet kabel på ca 1,5 m og støpsel.

Håndkjetørkerens montering

OBS: Tørkerens koblingshus er tørkerens fjerde veggfeste, og leveres kan om ønskelig benyttes for skjult/fast tilkobling. Fast tilkobling av elektrisk utstyr skal iht regelverket utføres av godkjent installatør.

PAX Håndkjetørker TR85, TR65 og TR45 er godkjent for montering i våtrom.

Håndkjetørkeren oppnår en overflate temperatur på ca 60°C, noe som kan oppleves ubehagelig varmt å berøre, og bør dersom det er mulig monteres utenfor barns rekkevidde.

PAX Håndkjetørker TR85, TR65 og TR45 er godkjent for montering i våtrom.

Montering av håndkjetørker på vegg med vedlagte kabel for 230V uttak:

Håndkjetørkeren er ☐-merket (dobbeltisolert), og skal ikke jordes.

Det er ikke nødvendig med godkjent installatør dersom forkoblede kabel og støpsel benyttes for tilkobling.

Start med å fjerne plasthinnen i kabelgjennomføringen før tørkeren monteres, se fig B1 (OBS at eluttak i våtrom skal iht regelverket være sikret med 30mA jordfeilbryter).

Håndkjetørkeren kan monteres i alle posisjoner beskrevet i fig B.

- Håndkjetørkeren leveres med tre løse veggfester med tilhørende innsatser (se fig B2). Veggfestene tres på røret til ønsket posisjon, deretter presses innsatsen inn mot røret slik at festet forblir i posisjon. Merk så av for boring av hull for koblingshus og veggfester.
- Påse at håndkjetørkeren monteres godt på veggen. Dersom håndkjetørkeren skal monteres på trevegg er den en fordel å skru noen av tørkerens fester i stendere/bjelker. Vedlagte skruer egner seg godt for montering på trevegg eller "plugging" i betongvegger. Dersom det ikke er mulig å skru i stendere/bjelker anbefales det å benytte ankere (som for eksempel "Emhart Molly").
- Sett i støpelet og sett tørkerens bryter i posisjon 1. Tørkeren når maksimal temperatur etter omtrent ½ time.

PAX Håndkjetørker TR85, TR65 og TR45 er godkjent for montering i våtrom.

Montering av håndkjetørker på vegg med skjult/fast tilkobling uten bruk vedlagte kabel: Fast tilkobling av elektrisk utstyr skal iht regelverket utføres av godkjent installatør.

Håndkjetørkeren er ☐ -merket (dobbeltisolert), og skal ikke jordes.

Håndkjetørkeren kan monteres i alle posisjoner beskrevet i fig B.

- Start med å fjerne den forkoblede kablen med støpsel slik: skru av luken på koblingshuset og løft opp koblingsstykket slik at kablene blir synlige (se fig C1). Klipp deretter av de løse kablene (se fig C2 påse at kablene ikke kappes for korte). Sladden kan deretter frigjøres fra tørkeren (OBS en løs sladd med påmontert støpsel kan medføre e livsfare i hendene på ukyndige)
- Avisoler kablene og koble de til koblingsstykket (se fig C3)
- Håndkjetørkeren leveres med tre løse veggfester med tilhørende innsatser (se fig B2). Veggfestene tres på røret til ønsket posisjon, deretter presses innsatsen inn mot røret slik at festet forblir i posisjon (se fig A). Plasser tørkeren med koblingshuset over vegguttak/K-rør, og merk for boring av hull for koblingshus og veggfester.
- Påse at håndkjetørkeren monteres godt fast på veggen. Dersom håndkjetørkeren skal monteres på trevegg er den en fordel å skru noen av tørkerens fester i stendere/bjelker. Vedlagte skruer egner seg godt for montering på trevegg eller "plugging" i betongvegger. Dersom det ikke er mulig å skru i stendere/bjelker anbefales det å benytte ankere (som for eksempel "Emhart Molly").
- Tilkoble faseledere i koblingsstykkets ledige tilkoblinger (se fig C3), spenningssett deretter tørkeren og kursen. Sett tørkerens bryter i posisjon 1. Tørkeren når maksimal temperatur etter omtrent ½ time.

Rengjøring

Utvendig rengjøring:

Håndkjetørkeren kan tørkes av med fuktig klut og oppvaskmiddel. Løsningsmiddel skal ikke benyttes.

Tilbehør

Temperaturregulering



Полотенцесушители PAX TR45, TR65 и TR85 предназначены для быстрой и эффективной сушки полотенец, а также предметов одежды. Полотенцесушители могут монтироваться в ванных комнатах, а также во многих других помещениях.

Серия PAX TR поставляется в комплекте с электрическим кабелем длиной 1,5 м. с вилкой. Соединительная коробка и четыре кронштейна поставляемые в комплекте приспособлены также для **скрытой электрической проводки.**

Внимание! Подключение проводов непосредственно в электрическую сеть при установлении скрытой проводки может осуществляться только квалифицированным электриком.

Поверхность полотенцесушителя может достигать температуры 60Сo и быть очень теплой на ошупь. Рекомендуется устанавливать полотенцесушитель в местах, недоступных для маленьких детей.

Монтаж полотенцесушителя на стену при использовании поставляемого в комплекте кабеля с вилкой для электрического подключения: Полотенцесушители соответствуют классу защиты (двойная электрическая изоляция) и не требуют заземления.

Монтаж может производиться конечным потребителем, если для электрического подключения будет использоваться только поставляемый в комплекте кабель с вилкой
Удалите пластмассовую заглушку в месте выхода кабеля из кронштейна (см. рис. B1)
Внимание! Штепсельные розетки в ванной должны располагаться после заземлённого прерывателя (автомата).

При монтаже полотенцесушителя на деревянную стену лучше всего использовать возможность закрепить полотенцесушитель на несущую стойку (распорку) стены.

Варианты расположения полотенцесушителя на стене смотрите на рис. B.

- Полотенцесушители поставляются в комплекте с тремя отдельными кронштейнами с втулками (см. рис. B2) Установите кронштейны на трубу полотенцесушителя в выбранной позиции и закрепите при помощи втулок, после чего через отверстия на кронштейнах и соединительной коробке нанесите отметки на стену. Просверлите в стене отверстия по нанесенным отметкам и закрепите полотенцесушитель винтами.
- Убедитесь, что крепёж полотенцесушителя надёжно фиксируется в несущей стойке (в бетонной стене). Если нет возможности закрепить полотенцесушитель на стойке рекомендуется использовать винтовые анкерные болты.
- Подключите вилку шнура питания в розетку и установите переключатель в позицию 1 примерно через полчаса полотенцесушитель нагреется до максимальной температуры.

PAX TR85, TR65 и TR45 полотенцесушители имеют двойную электрическую изоляцию.

Монтаж полотенцесушителя на стену при скрытом электрическом подключении: Может осуществляться только квалифицированным электриком.

Полотенцесушители соответствуют классу защиты (двойная электрическая изоляция) и не требуют заземления

При монтаже полотенцесушителя на деревянную стену лучше всего использовать возможность закрепить полотенцесушитель на несущую стойку (распорку) стены.

Варианты расположения полотенцесушителя на стене смотрите на рис. B.

- Отвинтите крышку соединительной коробки и выньте клеммную колодку, чтобы высвободить провода как показано на рис. C1. Обрежьте провода как показано на рис. C2. (Не обрезайте провода слишком коротко!). Высвободите шнур питания из держателя и отсоедините его от полотенцесушителя. Внимание! Отсоединенный шнур питания с вилкой может быть опасен для жизни и здоровья человека. Убедитесь что после отсоединения шнур питания будет находиться в недоступном для потребителей месте.
- Оголите по 5 мм. проводов от изоляции и подсоедините их к прилагаемой клеммной колодке, надёжно зафиксировав винтами как показано на рис. C3
- Полотенцесушители поставляются в комплекте с тремя отдельными кронштейнами с втулками (см. рис. B2) Кронштейны устанавливаются на трубу полотенцесушителя в выбранной позиции как показано на рис. А и закрепляются при помощи втулок. Расположите соединительную коробку поверх установочного отверстия, после чего через отверстия на кронштейнах и соединительной коробке нанесите отметки на стену. Просверлите в стене отверстия по нанесенным отметкам и закрепите полотенцесушитель.
- Убедитесь, что крепёж полотенцесушителя надежно фиксируется в несущей стойке (бетонной стене). Если нет возможности закрепить полотенцесушитель на стойке рекомендуется использовать винтовые анкерные болты.
- Подсоедините фазу и нейтраль проводов питания сети 220 В. к гнездам клеммной колодки, надёжно зафиксировав их винтами как показано на рис. C3., затем подайте питание к полотенцесушителю. Установите переключатель в позицию 1 примерно через полчаса полотенцесушитель нагреется до максимальной температуры.

	Чистка.	
Поверхность полотенцесушителя можно очищать с помощью жидкости для мытья посуды или просто влажной тканью.		
	Аксессуары.	
Вы можете дополнительно укомплектовать полотенцесушитель терморегулятором.		

Внимание! Некоторые синтетические материалы могут быть повреждены, если они не рассчитаны на рабочую температуру полотенцесушителя. Чтобы предотвратить повреждения, рекомендуется проложить между материалом и полотенцесушителем полотенце.

Технические параметры:

Цвет покрытия: белая эмаль, хром, золото (золотое напыление 24 карата).

Напряжение 220-240В, 50-60Гц

Мощность: 40Вт для TR45, 60Вт для Tr65 и 80Вт для TR85

Степень защиты IP 44

Двойная изоляция ☐

Сертификация Ⓢ Ⓝ Ⓝ Ⓟ Ⓝ Ⓝ Ⓝ Ⓝ

в соответствии с директивами LVD, EMC.