

1. ABS eller lastkännande bromsventil

Air Top för MB/VW är avsett för montering på fordon med ABS-bromsar. Då behöver inga justeringar göras och Air Top kan enkelt och funktionssäkert monteras utan problem. Om fordonet har lastkännande ventil för styrning av bromstrycket måste man ha god kunskap för att kunna ställa in denna rätt efter montering av Air Top. Detta eftersom Air Top ändrar fjädringsegenskaperna. AL-KO tar inget ansvar för bromssystemets funktion vid montering av Air Top på bilar utan ABS.

2. Lyft av fordonet

Lyft fordonet i dess bakre del tills bakaxeln är helt avlastad. Var noga med att lyfta bilen på ett av biltillverkaren anvisat sätt, tex i bakre fästen för domkraft.

3. Montering av Air Top

- Ta bort gummidämparen från ramen. Positionera det övre fästet (1) på ramen och säkerställ att det passar in perfekt där gummidämparen satt. Fäst det övre fästet i ramen med L-bläcken (2), skruvarna (M8 x 25) (3), muttrar (M8) (4) och brickorna (5).
- Placera Bälgenheterna (den med röd slang till höger och den med svart slang till vänster) och fäst den i det övre fästet (1) med skruvarna (M8 x 20) (6) vända uppåt, muttrarna (M8) (7) och brickorna (8). Fäst det undre stödet (9) på axeln med den förzinkade U-bygeln (10), skruvarna (M10 x 30) och muttrarna (M10).

Alla åtdragningar måste göras enligt de åtdragningsmoment som anges i gällande bestämmelser.

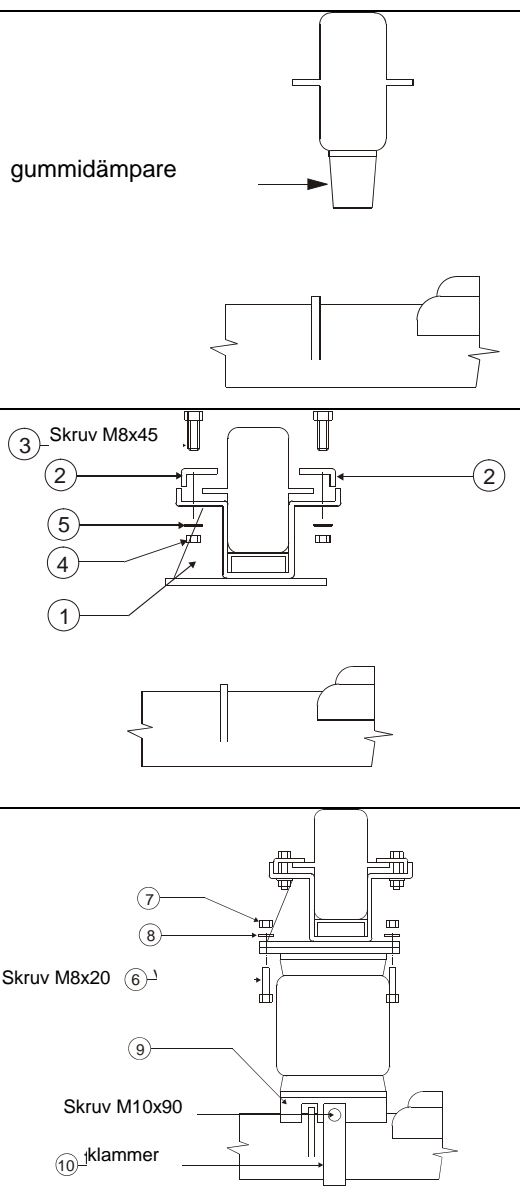

4. Montering av slangar

Fäst röd och svart slang längs med fordonets underrede med hjälp av PVC-klammer. Undvik att komma för nära avgasröret eller fordonets rörliga delar.

Anslut slangarna till respektive koppling (röd och svart bricka) på manometerenheten.

Vi rekommenderar att slangarna kapas med rörkap av typen Cutter, för att snittet skall bli rent och rakt. Därmed minskas risken för läckage.

5. Montering av manometerenhet

Vi rekommenderar att manometerenheten installeras på en skyddad plats där den enkelt kan komma åt. Exempel på montage är på förarstolskonsolen fram eller i ett stuvutrymme bak i bilen.

6. Kontroll av tryck

Sänk fordonet och ställ in bälgtrycket.

Inställt tryck ska noteras i fordonets instruktionsbok. Installatören ska också bekräfta att installationen är korrekt utförd. Detta görs med datum, stämpel och signatur i instruktionsboken.

OBS!

Det tryck som används är normalt mellan 1,5 bar och 3,0 bar.

Lämpligt tryck varierar från fall till fall. Trycket får inte understiga 1,0 bar. Om det gör det kan bälgen skadas. Skillnaden i tryck mellan höger och vänster bälg får inte överstiga 0,8 bar.

7. Kontroll av fordon

a) Provkör fordonet och kontrollera dess väghållning och bromsförmåga.

b) Låt fordonet stå i fyra timmar efter att fjädringen monterats och luftfyllts, för att säkerställa att inget läckage förekommer.

8. Överlämnande av fordon

När ovanstående kontroller är utförda ska fordonet överlämnas till kund. Glöm inte att också överlämna användarinstruktionerna.

Åtdragningsmoment för fästskruvar (utdrag ur ISO-tabell)

M6x1	10 Nm
M8x1	27 Nm

M10x1,5	50 Nm
M12x1,75	86 Nm